

Achtung!
Lassen Sie sich
nach der Messe umfassend und
in aller Ruhe bei Ihrem Händler beraten.



Die Multimobile von Westfalia



Club Joker 1



Club Joker 3

Auto für alle Tage.
Fahrzeug für Geschäft
und Hobby.
Wohnmobil für Ferien
und Freizeit.



Joker 1



Joker 3



Sven Hedin

AKTUELLE MESSE-INFORMATION

www.WestfaliaT3.info - a useful website for owners and enthusiasts of VW Westfalia T25 / T3 / Vanagon Campervans

Die Multimobile. Alles in einem.

Vernunft, Fakten und Vergleiche sprechen für ein Multimobil. Ein Konzept in vielen Varianten. **Ein** Fahrzeug für alle Verwendungsbe-
reiche. **Eine** Anschaffung. **Eine** Versicherungskarte. Deshalb rentab-
ler. Denn das Multimobil erspart Ihnen ein zusätzliches Auto.

Sven Hedin Das Multimobil der Extraklasse

Der Sven Hedin ist in jeder Hinsicht vorbildlich. Beeindruckend die Fülle an Einrichtungs-
ideen. Auffallend die Qualität von Material und Verarbei-
tung. Spürbar die Atmosphäre von gepflegtem
Komfort.

Die Westfalia-Einrichtung

Wohn-/Schlafraum

Zwei große gepolsterte Sitzbänke, die 3-fach ver-
stellbar sind: in Fahrtrichtung, Wohnposition und
als Doppelbett (195 x 130/115 cm). Ein zweites,
ausziehbares Doppelbett (160 x 200 cm) befindet
sich im Hochdach. Großer Tisch (110 x 56 cm). Viel
Schrank- und Stauraum im ganzen Fahrzeug. Erst-
klassige Polster. Strapazierfähige Bezüge. Doppel-
fenster getönt. Rollos für Tag und Nacht.

Küche

Kompakte Einheit mit 2-flammigem Gaskocher,
Spülbecken, Kühlschrank, Besteckschublade und
Vorratsschrank.

Duschraum

Absolut dichte Duschzelle mit Waschbecken, div.
Ablagen, Spiegel usw.

Wasserversorgung

70l Frischwassertank, zentrale Wasserpumpe,
Warmwasserboiler, 70l Abwassertank.

Gasversorgung

8 kg Flüssiggastank, Füllstutzen, Füllstands-
anzeige.

Stromversorgung

220 V-Anlage mit Außenanschluß, Netzladegerät.
12 V-Stromkreis mit Versorgung über 2 x 80 Ah-
Zweitbatterien. 12 V-Steckdose. Wechselrichter
zur Umformung von 12 V-Gleichstrom auf 220 V-
Wechselstrom.

Heizung

Umluftheizung auf Kraftstoffbasis mit 2.300 Wär-
meeinheiten. Optimale Luftzirkulation. Stufenlose
Regulierung über Thermostat.

Sonstige Ausstattungsmerkmale

Hervorragende Werkstoffe. Erstklassige Isolierung.
Hochdach mit Dachgepäckträger. Zwei Bodenbe-
läge zur Auswahl. Und vieles mehr.

Das Fahrzeug

Volkswagen-Grundmodell LT 28. Sehr anspre-
chende, modern gestaltete Karosserie. Robustes,
technisch ausgereiftes Fahrwerk. Mit Doppelquer-
lenkern und Schraubenfedern. Verformungssteifes
Fahrerhaus mit Türverstärkungen. Kastenprofil-Ver-
bund aus Längs- und Querträgern mit Stoßfänger-
Deformationselement für passive Sicherheit. Aus-
wahl zwischen zwei zuverlässigen Motoren:

6-Zylinder-Dieselmotor mit 55 kW (75 PS) und
6-Zylinder-Ottomotor mit 66 kW (90 PS). Serien-
ausstattung mit Fünfgang-Getriebe. Länge 4840
mm. Breite 2020 mm. Höhe 2900 mm. Stehhöhe
vorn 2120 mm. Stehhöhe hinten 1860 mm.
Zul. Gesamtgewicht 3100 kg. Zuladung ca. 540 kg.



Je nach Ausstattung des Grundfahrzeuges erhalten Sie den

Sven Hedin schon für **DM 60.604,-***

*(unverbindl. Preisempfehlung)

Bei Ihrem V.A.G.-Händler erfahren
Sie alles über wichtige
Details!



Diese V.A.G.-Händler wissen alles über Multimobile von Westfalia

1000 Berlin 44, Willi Britsch
Grenzallee 100-108, Tel. (0 30) 68 40 81

1000 Berlin 37, Paul Mann
Charlottenburger Str. 6, Tel. (0 30) 811 10 61

1000 Berlin 33, Wilhelm Pusch GmbH
Mecklenburgische Str. 23, Tel. (0 30) 8 23 40 11

1000 Berlin 31, Eduard Winter
Kurfürstendamm 106, Tel. (0 30) 89 10 51

2000 Hamburg 60, Raffay GmbH + Co.
Hellbrookstraße 3, Tel. (0 41 21) 86 33

2000 Hamburg 80, Heinrich Wiegmann GmbH & Co.
Bergedorfer Str. 106, Tel. (0 40) 7 21 60 41

2120 Lüneburg, Automarkt Havemann GmbH
Berliner Str./Ecke Feldstr., Tel. (0 41 31) 4 10 11

2200 Elmshorn, Autohaus Elmshorn GmbH
Kleine Gärtnerstr. 1, Tel. (0 41 21) 86 33

2300 Kiel, Schmidt & Hoffmann GmbH
Hamburger Chaussee 163, Tel. (0 4 31) 60 71

2390 Flensburg, Autohaus Lange KG
Friessche Straße 191, Tel. (0 4 61) 5 10 58

2400 Lübeck, Edgar Kittner
Schwertfegerstr. 5, Tel. (0 4 51) 89 66 00

2940 Wilhelmshaven, Schmidt & Koch GmbH
Bismarckstr./Banterweg, Tel. (0 44 21) 2 69 25

2960 Aurich, Autohaus Osterkamp GmbH & Co. KG
Emder Str. 29-31, Tel. (0 49 41) 1 51

3000 Hannover 1, Bischoff & Hamel GmbH & Co. KG
Völgerstraße 8, Tel. (0 51 1) 86 09-2 70

3200 Hildesheim, Dost-Automobile GmbH & Co. KG
Goslarsche Landstr. 10, Tel. (0 51 21) 50 71

3300 Braunschweig, Voets Autozentrum GmbH
Wolfenbütteler Str. 51, Tel. (0 5 31) 6 00 91

3400 Göttingen, Autohaus Südhannover GmbH
Kasseier Landstr. 53-67, Tel. (0 5 51) 90 30

3410 Northeim, Auto-Dörge GmbH
Göttinger Str. 29, Tel. (0 5 5 51) 24 81

3500 Kassel, Autohaus HESSENKASSEL
GmbH & Co. KG
Leipziger Str. 156, Tel. (0 5 61) 57 10 71

3550 Marburg, Autohaus Fritz Herrmann
GmbH & Co. KG
Frankfurter Str. 59, Tel. (0 64 21) 6 40 71

4000 Düsseldorf 1, Nordrhein Autohandelsges.
mbH & Co.
Hoher Weg 85, Tel. (0 21 1) 7 70 42 74/2 78

4100 Duisburg, Röchling GmbH & Co.
Auf der Höhe 47, Tel. (0 2 03) 2 70 71

4130 Moers, Autohaus Minrath GmbH & Co.
Rheinberger Str. 46 u. 61, Tel. (0 2 8 41) 2 39 22

4150 Krefeld, Tölke & Fischer GmbH & Co. KG
Glabbacher Str. 345, Tel. (0 21 51) 3 32 91

4300 Essen 1, Gottfried Schultz,
An der Wickenburg 1, Tel. (0 2 01) 7 24 61

4400 Münster, Bernhard Knubel
Weseler Str. 485, Tel. (0 2 51) 7 00 71

4460 Nordhorn, Grafschafter Auto-Zentrale
Neuenhauser Str. 124, Tel. (0 59 21) 3 40 11

4530 Ibbenbüren, Autohaus Tecklenburger Damm
Tecklenburger Damm 41-49, Tel. (0 54 51) 40 73

4600 Dortmund 70 - Marten, Autohaus West,
Hülper GmbH & Co.
Planetenfeldstr. 87, Tel. (0 2 31) 61 70 43

4630 Bochum, Enning Automobile
Dorstener Str. 250-254, Tel. (0 2 34) 5 26 91

Club Joker

Das Multimobil ohne Vorbild

Eine rassige Mischung aus exklusiver Optik, anspruchsvoller Ausstattung und wirtschaftlicher Funktion. Ideal als attraktiver und bequemer Geschäftswagen.

Die Westfalia-Einrichtung

Wohn-/Schlafraum
Gemütliche L-Rundsitzgruppe. Zwei Komfortsitze im Fahrerraum. Zwei Führungsschienen für zusätzlich einsetzbare mittlere Sitzbank. Damit insgesamt 6 Sitzplätze. Je ein Schwenktisch im vorderen und hinteren Wohnbereich. Doppelbett unten aus Klappsitzbank und Motorraumpolster (188x120 cm). Weiteres Doppelbett im Dachraum. Vielfältiges Stauraumangebot. Wäscheschrank.

Küche
Kombinationsschrank mit Gaskocher, Spüle, Kühlschrank, Besteckschublade und Geschirrschrank.

Wasserversorgung
40l-Frischwassertank, elektrische Wasserpumpe, 20l-Abwassertank.

Gasversorgung
8 kg Propangastank, Füllstandsanzeige.

Stromversorgung
220 V-Anlage mit Außensteckerdose. Netzladegerät. Zweitbatterie.

Heizung
Umluftheizung auf Kraftstoffbasis mit 2.300 Wärmeeinheiten. Optimale Luftzirkulation. Stufenlose Regulierung über Thermostat.

Sonstige Ausstattungsmerkmale
Velours-Teppichboden im Wohnraum. Zwei Lautsprecher 15 W im Dachstaukasten hinten. Trennvorhang zwischen Fahrerhaus und Wohnraum. Außenlackierung wahlweise: marsalarot, kurilenblau, escorialgrün oder merianbraun.



Club Joker 1

Gepflegtes Auto für Geschäftsreisen. Attraktiver Gästebus für Hotels und Ferienpensionen. Exklusives Wohnmobil. Mit Original Westfalia Aufstelldach und integrierter Dachgepäckwanne vorn.

Club Joker 3

Fahrzeug mit betont wohllichem Charakter. Ideales Architekten-Büro auf der Baustelle. Vielzweck-Auto für Sport und Hobby. Und ein Klasse-Wohnmobil. Mit Original Westfalia Hochdach.

Je nach Ausstattung des Grundfahrzeuges erhalten Sie

den **Club Joker 1** schon für **DM 40.457,-***

*(unverbindl. Preisempfehlung)

Je nach Ausstattung des Grundfahrzeuges erhalten Sie

den **Club Joker 3** schon für **DM 42.713,-***

*(unverbindl. Preisempfehlung)

4770 Soest, Egon Ludwig
Werler Landstr. 2, Tel. (0 29 21) 64 51-55

4790 Paderborn, Karl Thiel
Deimolder Str. 73, Tel. (0 52 51) 52 46

4800 Bielefeld 1, Wehmeier & Castrup GmbH
Werner-Bock-Str. 36, Tel. (0 52 1) 5 40 31

4840 Wiedenbrück, Knöbel & Steffensmeier
Am Sandberg 20, Tel. (0 52 42) 20 41/42

4937 Lage/Lippe, Autohaus Stengelmann
Gasstr. 1-5, Tel. (0 52 32) 6 11 51

4952 Porta Westfalica, Heinz Heuer GmbH & Co.
Fähranger 7-9, Tel. (0 5 71) 73 92

5000 Köln 30, Autohaus Jacob Fleischhauer KG
Frobelstraße, Tel. (0 2 21) 5 77 41

5000 Köln 80, Autohaus Jacob Fleischhauer KG
Clevischer Ring 45, Tel. (0 2 21) 6 70 40

5000 Köln 91, Auto Heuser
Rösrather Straße 271, Tel. (0 2 21) 89 20 02

5030 Hürth 1, Bautz & Klinkhammer KG
Luxemburger Str. 392, Tel. (0 22 33) 7 50 91

5090 Leverkusen 3 Opladen, Rhein-Wupper-
Autohandels-Ges.
Schlebuscher Str. 24, Tel. (0 21 71) 4 80 11

5100 Aachen, Autohaus Jacob Fleischhauer KG
Europaplatz, Tel. (0 2 41) 50 40 11

5200 Siegburg, Autohaus Josef Hoff
Industriest. 47, Tel. (0 22 41) 6 10 15

5300 Bonn, Jacob Fleischhauer KG, Friedrich-Ebert-
Allee 40, Tel. (0 2 28) 23 80 51 < 54 04-0 >

5400 Koblenz-Lützel, Löhr & Becker
Andernacher Str. 210-220, Tel. (0 2 61) 88 91

5800 Hagen, Kraftfahrzeughandels-Ges.
Kurt Röttger KG, Weststr. 1, Tel. (0 2 3 31) 30 91

5900 Siegen, Walter Knebel KG
Fludersbach 118, Tel. (0 2 71) 59 21

6000 Frankfurt 1, Otto Glöckler Automobil-Verkaufs-
GmbH
Mainzer Landstr. 380-410, Tel. (0 6 11) 7 50 41

6000 Frankfurt 50, K. Müller OHG
Eschersheimer Landstr. 584, Tel. (0 6 11) 52 01 66

6100 Darmstadt, Donges & Wiest KG
Hilpertstr. 6, Tel. (0 61 51) 86 41

6200 Wiesbaden, Auto Rossel GmbH
Mainzer Str. 105-115, Tel. (0 61 21) 70 00 71

6250 Limburg, Auto Bach KG
Diezer Str. 120, Tel. (0 64 31) 2 50 75

6400 Fulda, Autohaus Hans Kährmann GmbH
Kurfürstenstr. 15-17, Tel. (0 6 61) 6 80 61-65

6464 Linsengericht, Autohaus Geinhausen
Fritz Liebsch KG

Im Niederfeld 2, Tel. (0 60 51) 6 88 88

6600 Saarbrücken, Gustav A. Großklos GmbH & Co.
Wiesenstr. 1, Tel. (0 6 81) 4 19 11

6730 Neustadt a. d. Weinstr., Pfälzische Automobil-
verkaufs GmbH
Mussbacher Landstr. 18, Tel. (0 63 21) 1 40 53

6780 Pirmasens, Central-Garage R. Q. Jung
Teichstr. 27-33, Tel. (0 63 31) 9 70 01

6800 Mannheim 31, Ernst Islinger Motorfahrz. GmbH
Weinheimer Str. 74, Tel. (0 6 21) 73 90 61

6900 Heidelberg 1 Handschuhheim
Dürr Kraftfahrzeuge GmbH

Fritz-Freye-Str. 17, Tel. (0 6 21) 4 91 36

7000 Stuttgart 1, Hahn & Spahr GmbH & Co.
Automobilhandel KG

Neckarstr. 207, Tel. (0 7 11) 2 80 71

7000 Stuttgart-Zuffenhausen 40
Autohaus Marquardt

Rotweg 21, Tel. (0 7 11) 8 71 0 41

7030 Böblingen, Autohaus Ernst
Rudolf-Diesel-Str. 20, Tel. (0 7 0 31) 2 3 11

7080 Aalen, Autohaus Wagenbau
Obere Bahnstr. 78, Tel. (0 7 3 81) 4 11 11

7150 Backnang, Helmut Bischoff
Sulzbacher Str. 193, Tel. (0 7 1 91) 6 11 11

7157 Murrhardt, Autohaus Fritz
Fornbacher Str. 73, Tel. (0 7 1 92) 8 11 11

7200 Tuttlingen, Autohaus Walter
GmbH & Co. KG
Stockacherstr. 100-104, Tel. (0 7 1 41) 2 11 11

7300 Esslingen, Hahn Motorfahrz.
Ottstr. 5+6, Tel. (0 7 11) 3 80 11

7306 Denkendorf, Autohaus
GmbH & Co. KG
Deizisauer Str. 24, Tel. (0 7 11) 3 44 11

7410 Reutlingen, Autohaus
Karlstr. 97, Tel. (0 7 1 21) 1 4 31 11

7500 Karlsruhe 1, Hans Eberhart
Sofienstr. 135, Tel. (0 7 21) 8 4 80 11

7500 Karlsruhe 1, Richard
Am Durlacher Tor, Tel. (0 7 21) 8 4 80 11

Das Fahrz

Basismodell unser
reihe JOKER ist de
nen verkauften Exe
reichste Fahrzeug
Zuverlässigkeit un
betrieb sind die he
Volkswagen Transp
beim Club Joker un

Fahrwerk	Einzelradaufhängung vorn Doppelquerlenker Hinten Schräglenker Stoßdämpfer-Defossetzender Frontrahm Zweikreisbremsen
Motor	Nach Wahl: Vierzylinder-Ottomotor, Hubraum, 44 kW (60 PS) Vierzylinder-Dieselmotor, 1,6 Liter Hubraum, 60 I (für alle Modelle)
Tank	60 I (für alle Modelle)
Zul. Gesamtgewicht	2.400 kg (für alle Modelle)
Zuladung	Joker 1 und 3: ca. 600 kg Club Joker 1 und 3: ca. 800 kg
Höhe	Joker 1 und Club Joker 3 und Club Joker 3
Stehhöhe	Joker 1 und Club Joker 3 (bei geöffnetem Aufstelldach) Joker 3 und Club Joker 3

Joker

Das perfekte Multimobil

Fahrzeug

Modell unserer erfolgreichsten Wohnmobil-KLASSE ist der Transporter, mit über 5,5 Millionen verkauften Exemplaren, ebenfalls das erfolgreichste Fahrzeug seiner Klasse. PKW-Ähnlichkeit, Leichtigkeit und Anspruchslosigkeit im Alltag sind die hervorsteckenden Merkmale des modernen Transporters – und darauf kommt es bei Joker und Joker an.

...aufhängung an beiden Achsen.
...oppelquerlenker mit Drehstab-Stabilisator.
...schräglenker-Aufhängung.
...mpfer-Deformationselement mit energieumwandler Frontrahmenkonstruktion.
...sbremsanlage. Stahlgürtelreifen.
...ahl:
...der-Ottomotor mit Wasserkühlung, 1,9 Liter
...m, 44 kW (60 PS) oder 57 kW (78 PS).
...der-Diesel-Motor mit Wasserkühlung,
...Hubraum, 37 kW (50 PS).
...alle Modelle)

...g (für alle Modelle)
...und 3: ca. 600 kg
...er 1 und 3: ca. 580 kg
...und Club Joker 1: 2.050 mm
...und Club Joker 3: 2.655 mm
...und Club Joker 1
...offnetem Aufstelldach): 2.130/2.550 mm
...und Club Joker 3: 2.150 mm.



Vereinigt die traditionellen Tugenden eines Volkswagens und die überlegene Perfektion von Westfalia.

Die Westfalia-Einrichtung

Wohn-/Schlafraum
Klappsitz für 2 Personen. Zwei Führungsschienen für zusätzlich einsetzbare mittlere Sitzbank. Damit insgesamt 6 Sitzplätze. Je ein Schwenktisch im vorderen und hinteren Wohnbereich. Doppelbett unten aus Klappsitzbank und Motorraumpolster (188x120 cm). Weiteres Doppelbett im Dachraum. Wäscheschrank. Vielfältiges Stauraumangebot.

Küche
Kombinationsschrank mit Gaskocher, Spüle, Kühlschrank, Besteckschublade und Geschirrschrank.

Wasserversorgung
50 l-Frischwassertank, elektrische Wasserpumpe, 20 l-Abwassertank.

Gasversorgung
8 kg Propangastank, Füllstandsanzeige.

Stromversorgung
220 V-Anlage mit Außensteckerdose. Netzladegerät. Zweitbatterie.

Heizung
Umluftheizung auf Kraftstoffbasis mit 2.300 Wärmeeinheiten. Optimale Luftzirkulation. Stufenlose Regulierung über Thermostat.

Sonstige Ausstattungsmerkmale
Velours-Teppichboden herausnehmbar im Wohnraum. Halter für 2 Kopfstützen in der Rückenlehne der Klappsitzbank. Beckengurte für 2 Personen u. v. a.



Joker 1

Das Wohnmobil im Freizeit-Look. Auto für alle Tage. Der Transporter für Beruf und Einkauf.

Mit Original Westfalia Aufstelldach und integrierter Dachgepackwanne vorn.

Je nach Ausstattung des Grundfahrzeuges erhalten Sie den **Joker 1** schon für **DM 35.558,-***
*(unverbindl. Preisempfehlung)



Joker 3

Wohnmobil für Sommer und Winter. Stattlicher Wagen für Fahrgemeinschaften, Büros etc. Nutzfahrzeug für die Familie. Mit Original Westfalia Hochdach.

Je nach Ausstattung des Grundfahrzeuges erhalten Sie den **Joker 3** schon für **DM 38.319,-***
*(unverbindl. Preisempfehlung)

Autohaus Ernst Kögel GmbH
Tel. (0 70 31) 27 20 14
Autohaus Wagenblast GmbH & Co.
Tel. (0 73 81) 4 10 25-27
Autohaus Bischofberger
Tel. (0 71 91) 8 10 44
Autohaus Fritz Graf
Tel. (0 71 92) 80 55
Autohaus Walter Huber
Tel. (0 74 81) 60 81
Autohaus Motorfahrzeuge KG
Tel. (0 71) 3 80 11
Autohaus Willi Drechsler
Tel. (0 71) 3 44 0 46
Autohaus Max Moritz GmbH
Tel. (0 71) 3 4 80 84
Autohaus Eberhard GmbH & Co.
Tel. (0 71) 3 4 80 84
Richard Gramling KG
Tel. (0 71) 3 4 80 81

7520 Bruchsal, W. & E. Konrad OHG
Am Friedrichsplatz, Tel. (0 72 51) 1 20 01-03
7530 Pforzheim, Autohaus Gebr. Rösch KG
Westliche 163/181, Tel. (0 72 31) 4 07 01-05
7570 Baden-Baden, Autohaus Gerstenmaier GmbH
Jagdhaustr. 1, Tel. (0 72 21) 6 20 01
7600 Offenburg, Von Deschwanden GmbH
Im Seewinkel 2, Tel. (0 7 81) 2 30 71
7750 Konstanz, Autohaus Bodan GmbH
Wollmatinger Str. 8-11, Tel. (0 75 31) 5 50 28
7800 Freiburg, Baden-Auto GmbH
Basler Str. 59-69, Tel. (0 7 61) 4 00 11
7800 Freiburg, Südwest-Auto GmbH
Betzenhausener Str. 95, Tel. (0 7 61) 4 20 25
7846 Schilgenen, Autohaus Vollmer GmbH
Freiburger Str. 15, Tel. (0 7 63 5) 10 56
7850 Lörrach, Büche & Tröndle KG
Turminger Str. 290, Tel. (0 7 6 21) 85 02-04
7880 Bad Säckingen, Autohaus Eggberg GmbH
Friedrichstr. 6-10, Tel. (0 7 7 61) 40 50
7890 Waldshut-Tiengen 2, Cigolla GmbH
Porschestr. 1-3, Tel. (0 7 7 41) 70 11

7900 Ulm, Auto Held GmbH & Co. KG
Schillerstr. 5a, Tel. (0 7 31) 6 40 33
8000 München 71, Autohaus Forstnerried Joh. Christl
Filchnerstr. 86, Tel. (0 89) 75 10 91
8000 München 80, MAHAG Münchener Automobil-
Handel GmbH & Co. KG
Schleibinger Str. 12-16, Tel. (0 89) 4 15 01
8220 Traunstein, Osenstätter Kraftfahrzeuge GmbH
Jahnstr. 42, Tel. (0 8 61) 5 31 31/32
8192 Geretsried, Autohaus Geretsried
Sudetenstr. 25, Tel. (0 81 71) 30 01
8390 Passau, Erich Röhr GmbH & Co.
Spitalhofstr. 61/70, Tel. (0 8 51) 5 40 11
8400 Regensburg, Autohaus Hartl Jepsen
Automobilhandels GmbH
Friedenstr. 24, Tel. (0 9 41) 7 50 81
8480 Weiden, Autohaus Stegmann GmbH & Co.
Obere Bauscher Str. 16, Tel. (0 9 61) 4 30 55
8500 Nürnberg 115, Autohaus Kraus GmbH
Regensburger Str. 70, Tel. (0 9 11) 4 90 51
8510 Fürth, Autohaus Pillenstein GmbH
Nürnberger Str. 147, Tel. (0 9 11) 70 20

8540 Schwabach, Autohaus Feser KG
Limbacher Str. 26, Tel. (0 91 22) 8 50 35
8600 Bamberg, Hans Moosmaier KG
Siechenstr. 69, Tel. (0 9 51) 6 53 45
8630 Coburg, Autohaus Willy Ernst GmbH
Neustädter Str. 14, Tel. (0 9 5 61) 61 91
8670 Hof, Karl Haedler & Co. KG
Erlhofer Str. 76, Tel. (0 9 2 81) 50 31
8700 Würzburg, Autohaus Körber KG
Sanderstraße 31, Tel. (0 9 31) 5 46 46 + 5 80 58
8750 Aschaffenburg, Auto Dunker
Postfach 290, Tel. (0 60 21) 4 20 61-65
8800 Ansbach, Georg Breitschwert OHG
Nürnberger Str. 74-76, Tel. (0 9 81) 50 35
8832 Weißenburg, Hans Hertlein
Augsburger Str. 67, Tel. (0 91 41) 40 41
8900 Augsburg, Edgar Meyer GmbH & Co. KG
Am Theodor-Heuss-Platz, Tel. (0 8 21) 51 70 66
8960 Kempten, Walter Seitz GmbH
Immenstädter Str. 81, Tel. (0 8 31) 2 10 69

Mosaik® Joker

Das Multimobil im Baukasten-System

Mit Mosaik® Joker können Sie Ihr Auto dem geplanten Verwendungszweck ideal anpassen. Gleichgültig, ob Sie das Fahrzeug vorwiegend für Freizeit und Ferien, für alltägliche Fahrten, beruflich oder für ganz andere Bedarfsfälle nutzen wollen.

Sie brauchen nur einen Volkswagen-Transporter. Egal, ob neu oder gebraucht. Und dann erfüllen Sie sich Stück für Stück den Traum vom eigenen Multimobil. Im Selbstbau. Oder durch den Westfalia-Händler. Das bleibt Ihnen überlassen. Entscheidend ist, daß Sie sich so oder so auf das Mosaik®-Programm verlassen können. Denn hier paßt jedes Einzelelement. Nahtlos. Präzise. Exakt vom größten Einbauteil bis zur kleinsten Schraub-Verbindung. Ein Programm für Bastler. Ein Angebot für Individualisten. Eine echte Chance für alle, die ihr Multimobil besonders preiswert erwerben möchten.

So bekommen Sie den Einbau leicht in den Griff: Perfekte Montage-Anleitungen für alle Mosaik®-Teile.

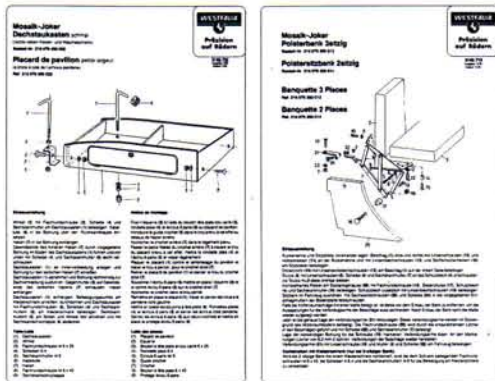

Schmucke Stoffe. Dessins mit Chic. Material nach Maß.

Alle Stoffe strapazierfähig und pflegeleicht. Möbel aus mehrfach verleimten Sperrholzplatten – keine Spanplatten! Möbeloberflächen in pflegeleichtem Kunststoff. Weiche Kantenschutzprofile an den Möbeln, zum Teil luftgepolstert. Sitz- und Schlafflächen der Polster aus erstklassigem Schaumstoff. Sorgfältig ausgewählte und geprüfte Markenfabrikate für die gesamte technische Einrichtung wie z.B. Heizung etc.

Rundum-Service bei Ihrem Westfalia-Händler.

Ihr Westfalia-Händler steht Ihnen mit Rat und Tat zur Seite. Auf Wunsch übernimmt er auch ganz oder teilweise die Einbauarbeiten. In jedem Fall können Sie auf ihn zählen, wenn es um Änderungen, Ergänzungen oder Reparaturen geht.

Information, Lieferung, Einbau und Service bieten diese Westfalia-Händler:



Mosaik®-Teile

erhalten Sie bei den nachstehend aufgeführten Westfalia-Händlern, die zudem autorisiert sind, die Montage aller »Mosaik«-Teile vorzunehmen:

1000 Berlin 42, Luchterhand & Freytag
Eresburgstraße 13/14, Tel. 0 30 / 7 52 30 93
2102 Hamburg (Harburg), H. Klotz & U. Wedekind
Harburger Chaussee 121, Tel. 0 40 / 7 53 50 86
2396 Sterup/Flensburg, Matzen GmbH
Flensburger Str. 25, Tel. 0 46 37 / 5 55
2400 Lübeck 1, Horst Mertz
Schulstr. 8, Tel. 04 51 / 3 28 18
2800 Bremen 1, Autoh. Engelbart GmbH
Georg-Bitter-Str./Gewerbehof, (TUW)
Tel. 04 21 / 49 53 53
2905 Edewecht, Westfalia Weser-Ems
Industriestr. 50, Tel. 0 44 05 / 84 44
3000 Hannover 91 (Linden),
Autohaus Hamann GmbH
Am Lindener Hafen 6, Tel. 05 11 / 44 40 77
3100 Celle (Groß-Hehlen), Gerhard Misselhorn
Bürgermeister-Heine-Str. 3+4, Tel. 0 51 41 / 5 30 21
3300 Braunschweig, Dürkop GmbH & Co KG
Helmstedter Str. 60, Tel. 05 31 / 7 03-1
3400 Göttingen, W.+J. Funke
Gotthelf-Leimbach-Str. 13, Tel. 05 51 / 6 11 23

3500 Kassel 1, Fritz Westhoff
Holländische Straße 96, Tel. 05 61 / 8 40 51-52
3548 Arolsen-Schmillinghausen, Friedrich Schmidt
Rhoder Str. 13, Tel. (0 56 91) 30 81
4040 Neuss, Schröder & Co GmbH
Gielenstr. 55-59, Tel. 0 21 01 / 27 30 12
4150 Krefeld, Vergölst GmbH
Grüner Dyk 49, Tel. 0 21 51 / 12 91-92
4282 Velen-Ramsdorf, Franz Westrick
Holthausener Str. 10-12, Tel. 0 28 63 / 56 95
4300 Essen, Ingo Vogeler
Wolfsbankring 31, Tel. 02 01 / 67 26 28
4420 Coesfeld 14 (Gerleve), Josef Schwering
An der Bundesstr. 67, Tel. 0 25 41 / 40 98-99
4440 Rheine 1, Leo Bering
Osnabrücker Str. 235, Tel. 0 59 71 / 7 18 44 u. 7 18 18
4550 Bramsche 8 (Engter), R. Schumacher
Vördener Str. 111, Tel. 0 54 68 / 15 42
4600 Dortmund, Stellfeld & Ernst
Westfalendamm 272, Tel. 02 31 / 59 40 74
4840 Rheda-Wiedenbrück,
Westfalia Ostwestfalen,
Am Sandberg 45,
Tel. 0 52 42 / 1 53 13 und 1 54 03

5000 Köln 1, Erwin Mayer, Ing.
Ulrichgasse 18 d, Tel. 02 21 / 31 34 25

5100 Aachen, Simon Jacobi
Elsaßstr. 131, Tel. 02 41 / 50 80 22

5400 Koblenz-Lützel, Otto Schopp
Andernacher Str. 36, Tel. 02 61 / 86 95 84

5500 Trier, Jürgen Nichts
Luxemburger Str. 251, Tel. 06 51 / 8 50 68

5600 Wuppertal (Elberfeld), Gerh. Drews KG
Hofkamp 144 b, Tel. 02 02 / 44 41 73

5760 Arnsberg 1 (Hüsten), Margot Hönnemann
Heinrich-Lübke-Str. 66, Tel. 0 29 32 / 3 80 74

5900 Siegen 1 (Trupbach), Ilse Gieseler GmbH
Seelbacher Weg 41, Tel. 02 71 / 3 79 54

6000 Frankfurt, Eichmann, Inh. Carnatz
Orber Str. 15, Tel. 06 11 / 41 34 09

6100 Darmstadt, EMRO GmbH
Mainzer Str. 70., Tel. 0 61 51 / 8 50 71-73

6411 Künzell 6 (Bachrain), Elmar Heurich
Schulstr. 31, Tel. 06 61 / 6 80 68

6600 Saarbrücken, Alois Rosche GmbH
Kieselhumes 6-8, Tel. 06 81 / 6 15 54

6702 Bad Dürkheim 1,
Nord-Süd-Anh. Barta GmbH & Co.
Bruchstr. 59, Tel. 0 63 22 / 83 43-44

6800 Mannheim 31,
Schneider Fahrkomfort GmbH
Chr.-Fr.-Schwan-Str. 9-11, Tel. 06 21 / 3 40 01-2

7012 Fellbach, Ernst Berger
Bruckstr. 56, Tel. 07 11 / 58 80 33 / 35

7100 Heilbronn, Barho KG
Europaplatz, Tel. 07 131 / 7 20 41

7170 Schwäbisch-Hall, R. Weidner oHG
Steinbeißweg 34, Tel. 07 91 / 5 10 31-33

7470 Albstadt 1 (Ebingen), Hans Wiedler oHG
Kientenstr. 45/46, Tel. 07 31 / 20 11

7500 Karlsruhe 1, Anhänger-Vertrieb Fischer GmbH
Cäciliastr. 36, Tel. 07 21 / 3 16 83

7640 Kehl/Rhein, Autohaus Karl Geiger
Straßburger Str. 13, Tel. 07 851 / 7 22 13

7900 Ulm, Kässbohrer & Mack GmbH
Hörvelsingerweg 12, Tel. 07 31 / 6 20 24-25

7955 Ochsenhausen, Biber-Waren-Vertrieb-GmbH
Romualdstr. 82, Tel. 0 73 52 / 87 47

7990 Friedrichshafen, Ernst Panzer, Inh. Willi Moll
Ravensburger Str. 26, Tel. 0 75 41 / 76 66-67

8021 Neuried/München, Botho Bendix
Gautinger Str. 49, Tel. 0 89 / 75 30 86

8440 Straubing, Buchner KG
Philipp-Reis-Str. 15, Tel. 0 94 21 / 6 30 78-9

8450 Amberg/Ammersricht, Erhard Lehner
Landrichterstr. 1, Tel. 0 96 21 / 6 14 05

8530 Neustadt/Aisch, Georg Köstner GmbH
Nürnberg Str. 49, Tel. 0 91 61 / 6 26

8720 Schweinfurt 2 (Sennfeld), Günter Genßler
Gutenbergstr. 10, Tel. 0 97 21 / 6 81 04

8900 Augsburg, Johann Brunner
Derchinger Str. 151, Tel. 08 21 / 7 70 07

Die Multimobile. Von Westfalia.

Preiswerte Anschaffung. Perfekte Ausstattung. Vielseitige Verwendung. Qualität mit einem hohen Wiederverkaufswert.

Mehr kann Ihnen keiner bieten!

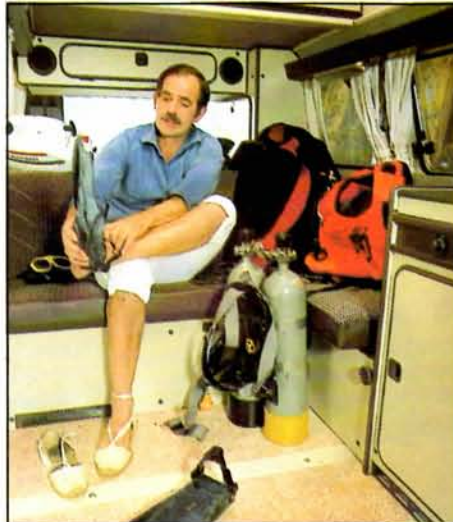

Es stimmt schon, daß Westfalia einen guten Namen hat. Gerade deshalb, weil Sie nicht den Namen bezahlen, sondern überlegene Leistung. Und nur die ist ihren Preis wert.



Westfalia, weil's für Qualität keinen Ersatz gibt.