

SVEN HEDIN

das außergewöhnliche Wohnmobil



Präzision
auf Rädern



2173.11

Ausgabe 11/79

Erleben Sie, wie schön es ist, Entdeckungen zu machen, Erfahrungen und Erkenntnisse selbst zu sammeln. Westfalia tut alles, um Ihre Entdeckungsreise bequem und komfortabel zu gestalten. Schauen Sie den Sven Hedin in Ruhe an. Gleich auf den ersten Blick werden Sie die ungemein wohltuende Atmosphäre wahrnehmen, die Dessin und Farbkombination des Wohnraums vermitteln. Und bei näherer Betrachtung fallen Ihnen viele liebevoll bedachte Details auf, die Klasse und Wert dieses Wohnmobils unterstreichen. All unsere Erfahrung im Bau von über 200 000 Wohnmobilen steckt in diesem schicken Fahrzeug.

**Einrichtungs-
beschreibung**

Eine Fülle neuer Einrichtungsideen, grundsolide Verarbeitung und die überlegene VW Fahrzeugtechnik unterstreichen Klasse und Wert dieses Wohnmobils. Selbstverständlich gibt es beim Sven Hedin auch keine lange Liste mit „Extras“, ein Beweis, daß bei diesem Wohnmobil alles inbegriffen ist.

Fahrer und Beifahrersitz sind mit Velourstoff in der gleichen Farbe wie im Wohnraum bezogen. Die Türverkleidungen, Dachblenden und die Motorabdeckung sind mit genarbtem Kunstleder bespannt.

Fahrerhaus

Das Original-WESTFALIA-Hochdach aus glasfaserverstärktem stabilem Polyester bietet im Innenraum eine Stehhöhe von 212 cm vorn und 186 cm hinten. Im vorderen Teil ist über dem Fahrerhaus ein ausziehbares Doppelbett von 160 x 200 cm eingebaut. Das Bett ist mit 3 Polsterauflagen aus hochwertigem Schaumstoff, die mit Velours in den Farben der Sitzmöbel bezogen sind, ausgestattet.

Westfalia-Hochdach

Die Seitenwände des Wohnraumes und das Dach sind durch 50 mm dicke, unbrennbare Mineralwolleinlagen isoliert. Diese Isolierung ist fest mit der Karosserie verklebt, selbst stärkste Fahrerschütterungen läßt sie nicht zusammenfallen. Die Dachvertäfelungsplatten sind polyamid-beflockt und damit besonders wohnlich. Die Seitenwandvertäfelung ist mit einem genarbten Kunstleder überzogen. Auf eine gute Fußbodenisolierung haben wir besonders geachtet! Unter dem dicken, beigefarbenen Synthetic-Veloursteppich mit Schaumstoffrücken liegt eine stabile durchgehende Hartfaserplatte und darunter nochmals eine 9 mm starke bitumengetränkte Dämmplatte.

**Wohnraum-
Ausstattung**

Alle Fenster im Wohnraum sind mit doppelverglasten, wärmedämmenden getönten Acrylglasplatten ausgestattet. Das große Fenster links im Wohnraum ist ausstellbar. Alle Fenster im Wohnraum sind mit ziehbaren Stores ausgestattet, die 3 großen Fenster besitzen zusätzlich Verdunkelungsrollos, die außen zur besseren Wärmeabstrahlung, aluminiumbeschichtet sind. Für das Fahrerhaus gibt es eine separate anknöpfbare Rundumgardine.

Fenster

Dachentlüfter	Für gute Luft im Fahrzeug sorgen drei allseitig kippbare isolierverglaste Dachhauben. Unter der Dachhaube im Wageninnern befindet sich ein Mückenschutznetz.
Duschraum	Die Duschzelle mit Waschbecken aus glasfaserverstärktem Kunststoff ist aus einem Stück hergestellt und absolut dicht. Hier kann kein Wasser, nicht einmal Wasserdampf zwischen Duschzelle und Karosserie eindringen. Ein großer unzerbrechlicher Spiegel und zwei stabile Handtuchhalter gehören zur Ausstattung der Duschzelle.
Kücheneinheit	Im Heck die Küchenkombination mit zweiflammigem Gaskocher, piezo-elektrisch gezündet, großem Spülbecken mit Warm- und Kaltwasser-Mischbatterie, zwei Besteckschubladen und einem 45 Liter Kühlschrank. Der Kühlschrank kann sowohl mit Gas als auch mit 12 Volt oder 220 Volt Strom betrieben werden. Über der Küchenkombination befindet sich ein großer Staukasten mit Ablagefächern.
Kleiderschrank	Ein Kleiderschrank, 30 cm breit, 50 cm tief und 155 cm hoch bietet Platz für Anzüge, Kleider und Mäntel.
Wasserversorgung	Im Heck des Fahrzeuges, von außen zugänglich, ist ein Gas-Durchlauferhitzer für Dusche und Spüle eingebaut. Neben der Küchenkombination sitzt im Fahrzeug ein großer 70 l fassender Wassertank, unter dem Fahrzeug ein ca. 75 l großer Abwassertank.
Wohn/Schlafrum	Den Mittelpunkt des Fahrzeuges bildet der geräumige Wohn/Schlafrum mit zwei großen gepolsterten Sitzbänken. Die vordere Sitzbank, 1,30 m breit, ist auf Schienen verschiebbar, der Clou dieser Sitzbank: die Original-Westfalia-Patentbeschläge erlauben mit zwei Handgriffen das Umklappen der Sitzbank in Wohnposition – man sitzt sich gegenüber – oder in Position Fahrtrichtung. Beide Sitzbänke sind selbstverständlich mit Sicherheitsgurten ausgerüstet. Zum Schlafen werden durch einfaches Ankippen der Lehnen die Rückenpolster abgeklappt, es ergibt sich dann ein Doppelbett von 1,95 m Länge. In der Wohnposition befindet sich zwischen den beiden Sitzbänken ein großer, in der Seitenwand eingehängter Tisch mit einer kunststoffbeschichteten Oberfläche.
Polster	Die Polster der Sitzbänke bestehen aus mehrschichtigem Schaumstoff, unter dem hochwertigen Velourspolsterstoff ist zusätzlich eine klimaausgleichende Auflage.
Stauraum	Das Fahrzeug ist mit reichlich Stauraum ausgestattet. Neben der Küche ein halbhoher Geschirrschrank, der gleichzeitig als Arbeitsplatte dienen kann. Neben 6 Dachstaukästen im Heck des Fahrzeuges gibt es geräumige Ablagemöglichkeiten in den Staukästen der Sitzbänke.
Heizung	Die Gasheizung mit 3300 Wärmeeinheiten sichert in Verbindung mit einem Thermostaten stets die gewünschte gleichmäßige Temperatur. Die Heizung wird elektronisch gezündet. Das 12 V Gebläse verteilt über Ausströmöffnungen die Warmluft in den Wohnraum, in den Duschraum und in das Fahrerhaus.
Möbelausführung	Alle Möbel sind aus 17 mm dickem, 7fach verleimtem Sperrholz gefertigt. Die Oberflächen sind mit Kunststoffplatten beschichtet und damit besonders pflegeleicht. Alle Kanten sind abgerundet und mit luftgepolsterten weichen Kunststoffpolstern versehen. Das ist ein Teil unserer inneren Sicherheit.
Elektrische Anlage	Neben dem Außenanschluß für 220 Volt sind im Fahrzeug 3 Innensteckdosen im Küchen- und Wohnbereich angebracht. Eine Zusatzbatterie mit 45 Ah-Kapazität - angeschlossen an ein automatisches Netzladegerät, das wahlweise auf Start- oder Zweitbatterie geschaltet werden kann – sichert die Stromversorgung der Beleuchtung für mehrere Tage. Die Beleuchtung des Fahrzeuges erfolgt durch 5 Transistorleuchten.
Gas-Anlage	In der Küchenkombination ist Platz für 2 Gasflaschen von je 5 kg. Alle Verbrauchsstellen sind durch separate fest verlegte Leitungen mit Schnellverschluß-Ventilen abgesichert.
Farbausstattung	Dachvertäfelung hellbeige Seitenvertäfelung dunkelbraun/beige Boden beige Stores rohweiß Frontscheibengardine und Hecktürgardine ockerbraun Möbelkorpus rehbraun Türen und Klappen lärche Polsterbezugstoff braun-dunkelblau gemustert.

Einrichtungspreise „SVEN HEDIN“ (unverbindliche Preisempfehlung)

	DM o. MwSt.	DM m. MwSt.	Bestell-Nr.
Komplett-Ausstattung mit Original-WESTFALIA-Hochdach	17985,84	20324,-	217 003 000 001
TÜV-Abnahme	46,16	52,16	216 056 099 001
Entkonservierung	53,10	60,-	216 056 099 002
Zusatzausstattungen			
Trennvorhang zwischen Fahrerhaus und Wohnraum	175,22	198,-	217 001 880 020
Zusätzliche Fahrerhausgardine isoliert und gesteppt	188,50	213,-	217 003 880 001
Vorzelt, freistehend, mit separatem Windschutz	862,83	975,-	216 006 433 001
Vordach 2500 x 1900 mm komplett mit Gestänge	87,61	99,-	216 006 433 010
Kabeltrommel mit 25 m Kabel und Verlängerungskabel	85,84	97,-	216 001 345 020
Gasflasche 5 kg	57,52	66,-	216 005 246 005
Feuerlöscher	37,17	42,-	216 011 250 010
Wasserkanister	14,16	16,-	216 011 250 015
Magnethaftleuchte	27,43	31,-	216 014 345 001
Preis des erforderlichen Volkswagen-LT Grundfahrzeuges			
	DM o. MwSt.	DM m. MwSt.	VW-Bestell-Nr.
Volkswagen LT 28 Hochraumkastenwagen, Benzin-Motor mit 2,0 l – 55 kW (75 PS). 4-Gang Gesamtgewicht 2800 kg, Radstand 2500 mm	21089,29	23830,90	281 711
wie oben, jedoch 5-Gang	21544,64	24345,44	281 712
oder			
Volkswagen LT 28 D Hochraumkastenwagen, Diesel-Motor mit 2,4 l – 55 kW (75 PS). 4-Gang Ablastung auf 2800 kg Gesamtgewicht	22687,50	25636,88	281 731
	–	–	M 350
wie oben, jedoch 5-Gang	23142,86	26151,43	281 732
Serienlackierung pastellweiß	–	–	R 1 R 1 AT
Änderung des serienmäßigen Lieferumfangs für Einbau der Camping-Einrichtung »SVEN HEDIN« u. a. Wegfall des serienmäßigen Volkswagen-Hochdaches, dafür Aufbau des Original-WESTFALIA-Hochdaches	÷ 758,93	÷ 857,59	S 703
Die S-Nr. 703 ist mit folgenden Mehrausstattungen zwangskombiniert			
Hinterachsübersetzung		kein Mehrpr.	M 378
Abblendbarer Innenspiegel	28,57	32,28	M 206
Lenkungs-Sperrbolzen	28,57	32,28	M 280
Reserverad-Verlegung außerhalb des Laderaumes (unter den Laderaumboden vorn links)	183,04	206,84	M 343
2 konvexe Außenspiegel mit größerem Blickfeld (auf Bügeln)	58,93	66,59	M 345
Drehstromgenerator 65 Amp.	38,39	43,38	M 618
12 Volt Steckdose an Schalttafel	24,11	27,24	M 622
Federungskomfort-Paket	50,00	56,50	M 916

Unter folgenden Fahrzeug-Mehrausstattungen des Volkswagen-Programmes können Sie wählen:

	DM o. MwSt.	DM m. MwSt.	VW-Bestell-Nr.
Tageskilometer-Zähler und Zeituhr	74,11	83,74	M 025
Abschließbarer Tankdeckel	16,07	18,16	M 032
Zweikreis-Bremskontroll-Leuchte	49,11	55,49	M 050
Abschließbarer Ablagefachdeckel	34,82	39,35	M 054
Scheinwerfer-Waschanlage	293,75	331,94	M 288
Schmutzfänger hinten	66,96	75,66	M 074
Windschutzscheibe in Verbundglas	179,46	202,79	M 089
Radio „Braunschweig“, MW, UKW	298,21	336,98	R 02
Radio „Emden“, MW, UKW, Stationsdrucktasten	400,—	452,—	R 03
Radio „Salzgitter“, UKW	247,32	279,47	R 01
Stoßfänger mit Gummileiste vorn und hinten	50,89	57,51	M 162
3-Punkt-Sicherheitsgurte mit Aufrollautomatic	66,96	75,66	M 184
Anhänge-Vorrichtung, Kugelkopf 50 mm Ø	430,36	486,31	M 208
Aufsteckbare Kopfstützen für beide Fahrerhaussitze	125,00	141,25	M 227
Halogen-Hauptscheinwerfer	117,86	133,18	M 551
Ausstellfenster in den Fahrerhaustüren	128,57	145,28	M 561
Ablage auf der Motorhaube	59,82	67,60	M 591
12 V/63 Ah-Batterie anstelle der Serienbatterie	54,46	61,54	M 597
Rückfahrleuchten in den Schlußleuchten	72,32	81,72	M 616
Dauer-Unterbodenschutz in PVC	348,21	393,48	M 640
Fahrersitz zusätzlich höhenverstellbar	130,36	147,31	M 656
Halogen-Nebelscheinwerfer	200,00	226,—	M 659
Nebelschlußleuchte	75,89	85,76	M 571

Fahrzeugpreise: Unverbindliche Preisempfehlung der Volkswagenwerk AG, Wolfsburg

**Folgende Mehrausstattungen verhindern den Umbau zum Wohnmobil und dürfen nicht vorhanden sein:
M 060, M 121, M 219, M 366, M 510, M 529, M 544 und M 570**

Eventuelle zusätzliche Fragen zum Fahrzeug-Ausstattungsprogramm richten Sie bitte an Ihren V. A. G. Partner für Volkswagen und Audi

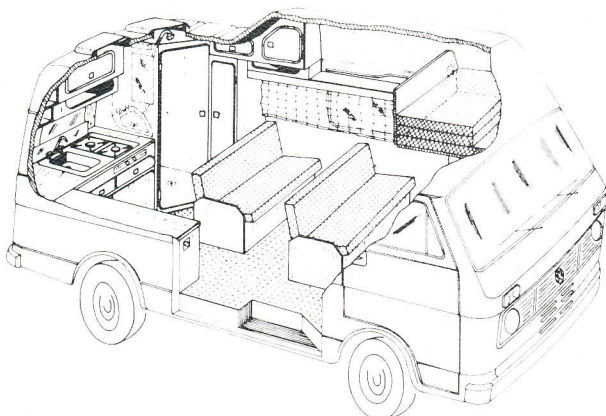

Fahrposition

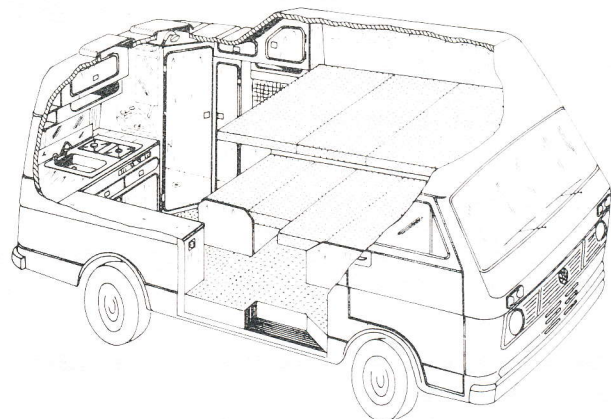

Schlafposition

Ansicht der Einrichtung



SVEN HEDIN

Länge über alles	4840 mm
Breite über alles	2020 mm
Höhe über alles	2900 mm
Stehhöhe vorn	2120 mm
Stehhöhe hinten	1860 mm

Westfalia-Werke Franz Knöbel & Söhne KG · 4840 Wiedenbrück

Änderungen vorbehalten

www.westfaliaLT.info - a useful site for enthusiasts and owners of VW Westfalia LT campers