

UNIVERSAL

# MOSAİK

## WESTFALIA

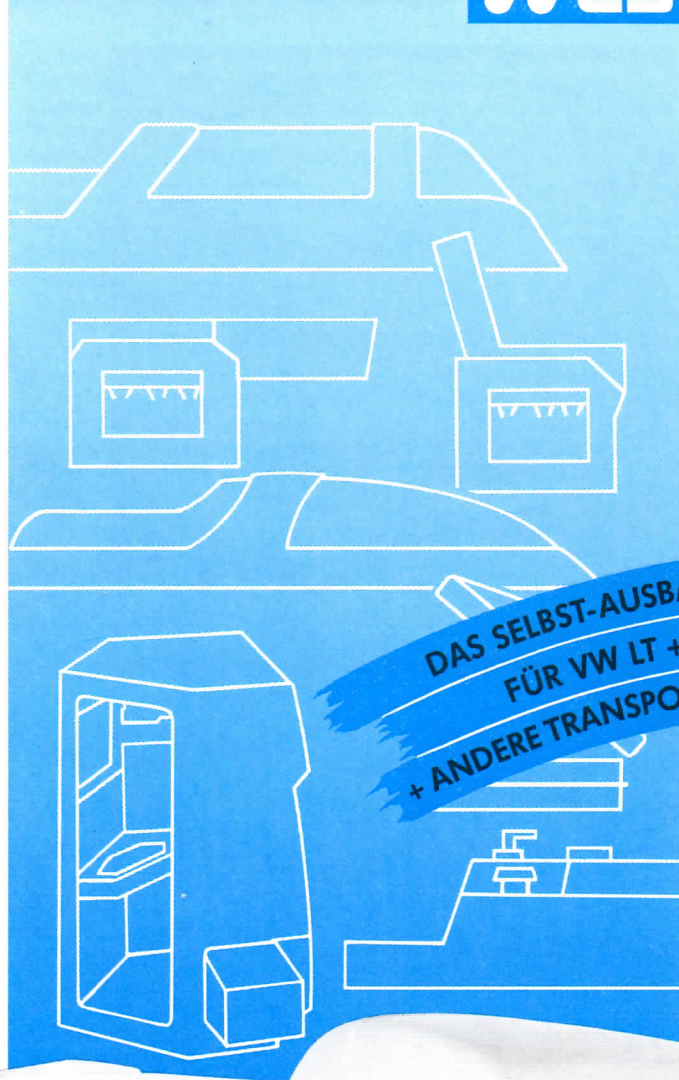

AUTOHAUS  
**Forstnerried**

Autohaus Forstnerried Johann Christl GmbH & Co. KG  
Postfach 710 00  
Fischerstraße 46 • 8000 München 71  
Telefon (0 89) 7 59 0 20 • Telefax (0 89) 7 59 36 31



**DAS SELBST-AUSBAUPROGRAMM  
FÜR VW LT + MERCEDES-BENZ  
+ ANDERE TRANSPORTER + KLEINBUSSE**



# UNIVERSAL MOSAİK®

## 1. Original Westfalia GfK-Hochdach

für Mercedes-Benz Transporter,  
Radstand 3350 mm

- Sandwichbauweise: 2-schaliges GfK-Dach, zwischen den Dachschalen einlamierte Hohlspiegel als Dachverstärkung, 40 mm dicke Mineralwolle-Isolierung, Blitzschutzeinlage, Verkabelung für 2 Lautsprecher und Aufnahme- punkte für Surfbretthalter;
- Dachrahmenverstärkung, so daß das Stahlblechdach vollständig herausgeschnitten werden kann;
- Außenhöhe: ca. 298 cm;
- Stehhöhe: 200/230 cm;
- Doppelverglastes Ausstellfenster mit kombiniertem Moskitoschutz-/ Verdunkelungsrollo und unverschließbarer Dauerlüftung in der Dachschräge;
- Farbe: außen und innen weiß;
- Alle Montageelemente;
- Detaillierte Montageanleitung.

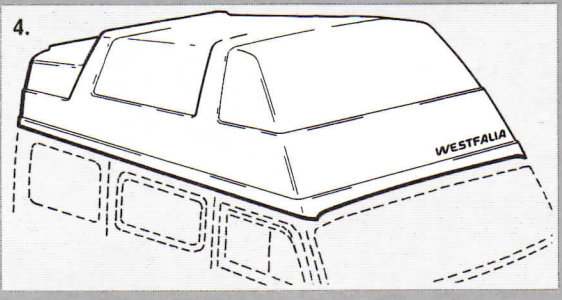
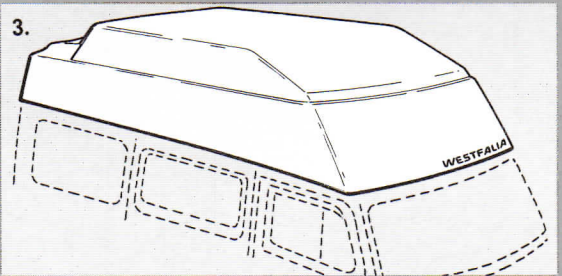
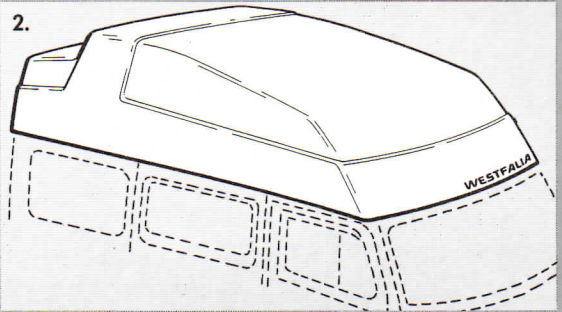
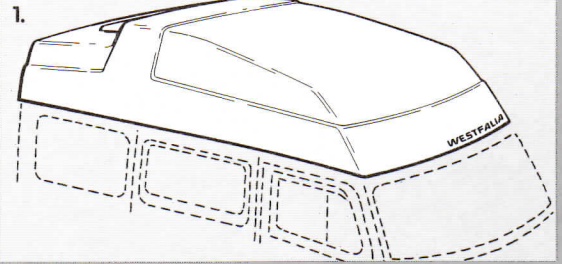

## 2. Original Westfalia GfK-Hochdach

für Mercedes-Benz Transporter,  
Radstand 3050 mm  
Ausführung wie Hochdach für  
Radstand 3350 mm.

## 3. Original Westfalia GfK-Hochdach

für Mercedes-Benz Transporter,  
Radstand 3350 mm

- 1-schaliges GfK-Dach, komplett mit allen Verstärkungssriegeln und Haltern, so daß das Stahlblech komplett herausgeschnitten werden kann;
- Außenhöhe: ca. 295 cm;
- Stehhöhe: 190/225 cm;
- Farbe: weiß;
- Alle Montageelemente;
- Detaillierte Montageanleitung.

## 4. Original Westfalia GfK-Hochdach

für Volkswagen-LT,  
Radstand 2500 mm

- 1-schaliges GfK-Dach, komplett mit allen Verstärkungssriegeln und Haltern, so daß das Stahlblech komplett herausgeschnitten werden kann.
- Außenhöhe: ca. 290 cm;
- Farbe: weiß;
- Alle Montageelemente;
- Detaillierte Montageanleitung.

## 5. Dachbettplatten

für die Hochdächer Pos. 1 und 2.

- Ausklappbar auf 204 cm Länge;
- 23mm Sperrholzplatten, 14-fach verleimt, beidseitig Getalit-beschichtet, abgerundete Ecken, umlaufend mit luftgepolstertem Kantenschutzprofil versehen;
- Bettplatten liegen beidseitig auf der Westfalia-Dachrahmenverstärkung auf.

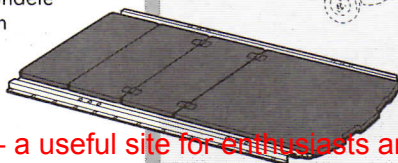

## 6. Original Westfalia GfK-Heckteil

für Mercedes-Benz Transporter

- Wird in die Türfalte eingeklebt und zusätzlich mit 2 Ankern verschraubt;
- Sandwichbauweise: 2-schaliger Aufbau mit Polyurethanschaum-Isolierung als Zwischenlage;
- Optimale Abdichtung und Isolierung des Fahrzeughecks, ca. 40 kg Gewichtsersparnis gegenüber den MB-Hecktüren ca. 4 cm mehr Innenlänge des Wohnraumes;
- Farbe: weiß;
- Alle Montageelemente;
- Detaillierte Montageanleitung.

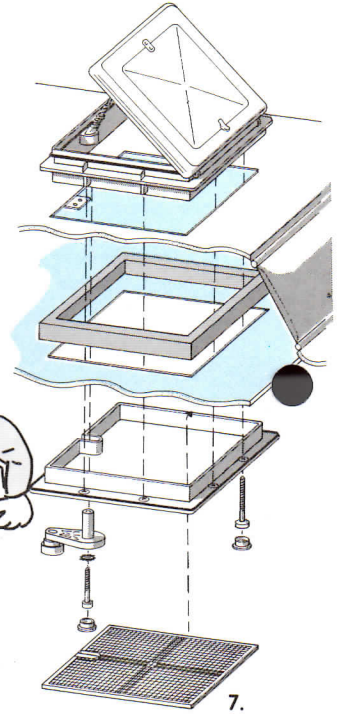
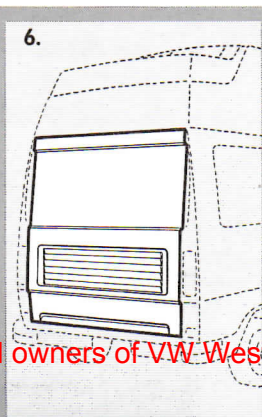
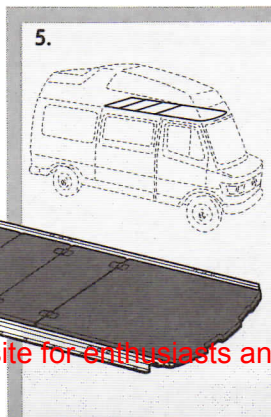

## 7. Dachentlüfter

Einbausatz Kurbeldachentlüfter für alle

- 1-schaligen Westfalia-Hochdächer
- Dachhaube doppelverglast, bis zu ca. 45 Grad zu öffnen;
- Moskitonetz-Einsatz;
- Montagematerial einschl. Zwischenrahmen;
- Detaillierte Montageanleitung.

## 8. Dachfenster

Dachfenster aufstellbar für VW LT-Dach.  
(siehe Abb. Titelseite)

## 9. Aufstellbares Doppelfenster

Einbausatz für Originalfensteröffnungen in den VW LT-Hecktüren.

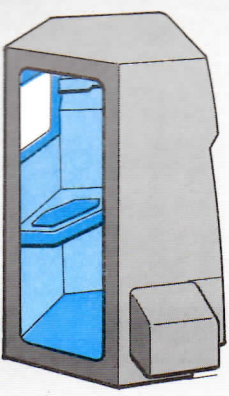

11.

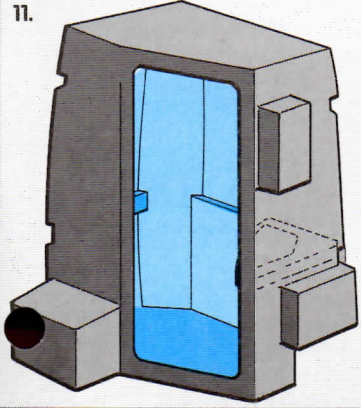

**10. Original Westfalia GfK-Duschzelle**  
für den Volkswagen LT mit Westfalia-Hochdach

- Exakt angepaßt an die VW LT-Karosserie und das Westfalia-Hochdach, zum Einbau hinten links im Fahrzeug;
- Mit Waschbecken, Ablagen, Spiegel und Toilettenstellplatz;
- Innenfarbe: grau;

**11. Original Westfalia GfK-Duschzelle**  
für den Mercedes-Benz Transporter, Radstand 3350mm mit Westfalia-Sandwich-Hochdach

- Exakt angepaßt an die MB-Karosserie und das Westfalia-Hochdach, zum Einbau hinten links im Fahrzeug;
- Mit Waschbecken, Toilettenschrank, Ablagen, Spiegel und Toilettenstellplatz;
- Innenfarbe: grau;

**12. Heizung**

Das Fahrzeug läßt sich mit einer sicheren und komfortablen Kraftstoff Standheizung ausstatten. Die Vorteile: Eine einfache Bedienung, durch eine Zeitschaltuhr (siehe separater Zubehörprospekt) vorprogrammierbare Einschaltzeiten, raumsparende Unterbringung der Heizung unter dem Fahrzeug.

Als Energieträger dienen Diesel- oder Ottokraftstoff; der Verbrauch ist gering, die Heizleistung mit 2300 Kilowatt dagegen hoch. Der Stromverbrauch liegt bei nur 15 Watt/h. Die Warmluft wird im Fahrzeug gleichmäßig durch ein Gebläse verteilt, im Sommer kann es zur Belüftung des Wohnraums eingesetzt werden.

**13. Gastank**

Die Gastank-Anlage ist platzsparend unter dem Fahrzeug zu montieren. Das Fassungsvermögen beträgt 8 kg. Nachgetankt werden kann an jeder Autogastankstelle.

**14. Personenschutzautomat**

für 220 V Kabelsatz, der äußerst empfindliche und schnell ansprechende Sicherungsautomat für das Wohnmobil, unabhängig von der Absicherung der Stromzuführung von außen.

**15. Netzladegerät**

Mit Befestigungskonsole; selbst-regelndes Gerät (I/U-Kennlinie) zum Nachladen der Batterie(n) über den 220 V Anschluß; Ladestrom 7-11 A.

**16. 220 V Kabelsatz**

Vorkomplettierte 220V Anlage mit Außenanschluß gemäß CEE 17, Schuko-Innen-steckdose und Verteilerdose

14.

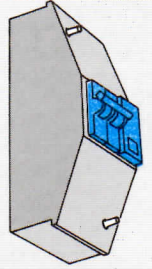

15.

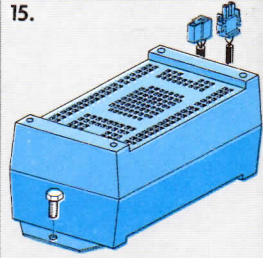

16.

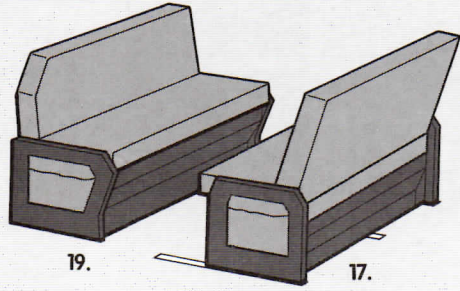
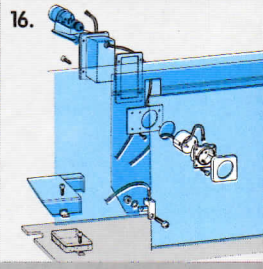

19.

17.

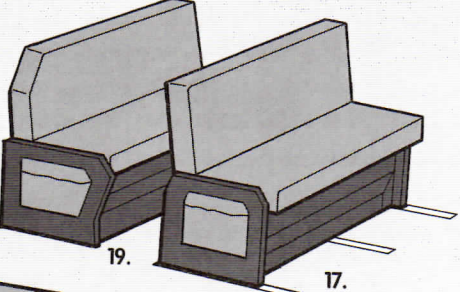

19.

17.

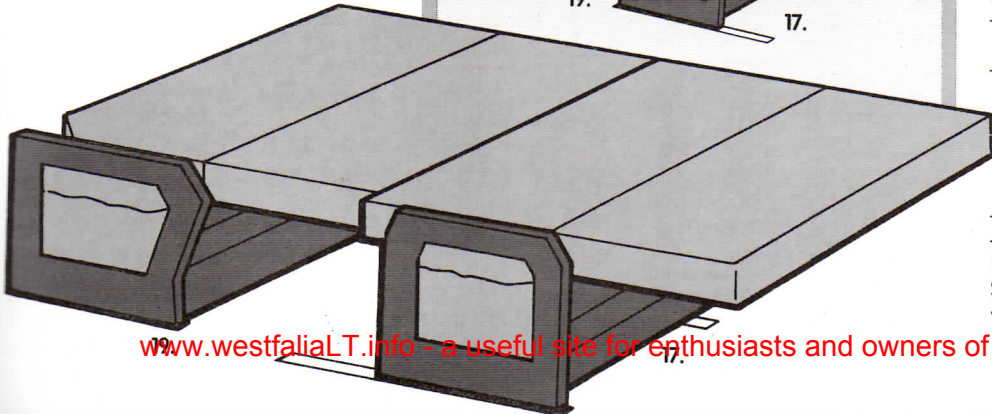

**Polstersitzbänke und Betten**

für Mercedes-Benz Transporter, Volkswagen LT und andere Fahrzeuge

**17. Westfalia-Variositzbank vorn**

- 125 cm breit, zum Einbau linksbündig im Anschluß an das Fahrerhaus;
- Spezialbeschläge zum leichten Umbau in Fahrt-, Wohn- oder Schlafstellung;
- Auf 3 Bodenschienen verschiebbar, um die Beinfreiheit in Fahrt- oder Wohnstellung zu optimieren;
- 170l Stauraum; Utensilo in der Seitenwand;
- 2-schichtiger Polsteraufbau 80 mm dick;
- Bezugsstoff: dekorativ abgesteppt, Sitzkorpus grau;
- Alle notwendigen Montageelemente;
- Detaillierte Einbauanleitung.

**18. Beckengurte** für Variositzbank vorn. Sollen die 2 Sitzplätze im Kfz-Brief eingetragen werden, sind die Beckengurte erforderlich!

**19. Westfalia-Variositzbank hinten**

- 110 cm breit, zum Einbau linksbündig hinter der Multifunktionsbank;
- Spezialbeschläge zum leichten Umbau in Wohn- oder Schlafstellung;
- Bettengröße mit Multifunktionsbank: 195 x 125/110 cm;
- 160l Stauraum; Utensilo in der Seitenwand;
- 2-schichtiger Polsteraufbau 80 mm dick;
- Bezugsstoff: dekorativ abgesteppt, Sitzkorpus grau;
- Alle notwendigen Montageelemente;
- Detaillierte Einbauanweisung.

**20. Beckengurte** für Variositzbank hinten. Sollen die 2 Sitzplätze im Kfz-Brief eingetragen werden, sind die Beckengurte erforderlich!

# UNIVERSAL MOSAİK®

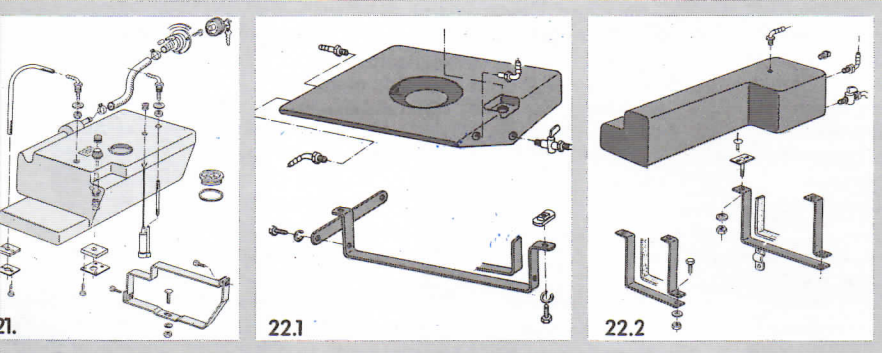

**21. Frischwassertank** speziell geformt für die hintere Westfalia-Variositzbank, Inhalt ca. 70 l, einbaufertig mit Befestigungselementen, Außenfüllstutzen abschließbar. Überlauf, Reinigungsöffnung und Bodenablauf.

**22. Abwassertanks**

Beide Abwassertanks zur festen Montage unter dem Fahrzeugboden, mit allen Befestigungselementen, Zulauf, Überlauf und Ablaufhahn:

**22.1 Abwassertank** für den VW LT zur Montage unter dem Kraftstofftank, Inhalt ca. 70 l.

**22.2 Abwassertank** für den MB Transporter, Radstand 3050 und 3350 mm zur Montage links zwischen Vorder- und Hinterrad (davor ist Platz für den Gastank), Inhalt ca. 70 l.

ACHTUNG: Die MB-Auspuffverlängerung bis hinter die Hinterachse ist erforderlich.

**23. Möbelplatten**

Westfalia-Möbelplatten bestehen aus mehrschichtigem Sperrholz, das beidseitig mit widerstandsfähigen Schichtstoffplatten verleimt wird. Die wesentlichen Vorteile gegenüber anderen Platten im Wohnmobilbau:

- geringes spezifisches Gewicht
- hohe Strapazierfähigkeit
- die dauerhafte Befestigungsmöglichkeit von Schrauben
- die unkomplizierte Bearbeitung durch Selbstausbauer.

Westfalia-Möbelplatte  
2950 x 1300 x 16 mm

Farbe: grau-uni. Diese Platten werden hauptsächlich für Einbauten eingesetzt, bei denen es auf Flächenstabilität ankommt.

**24. Westfalia-Sperrholzplatte**

2400 x 1220 x 10 mm

Die fünffach-verleimte Sperrholzplatte ist beidseitig mit Kunststoffolie beschichtet. Diese Platten dienen als Inneneinteilung für Möbel, Zwischenwände und Böden.

**25. Sperrholz-Verkleidungsplatten**

2400 x 1220 x 3,2 mm

Die dreifach-verleimte Platte ist beidseitig folienbeschichtet. Sie werden für alle Verkleidungen eingesetzt und sind besonders gut für Dachverkleidungen geeignet.

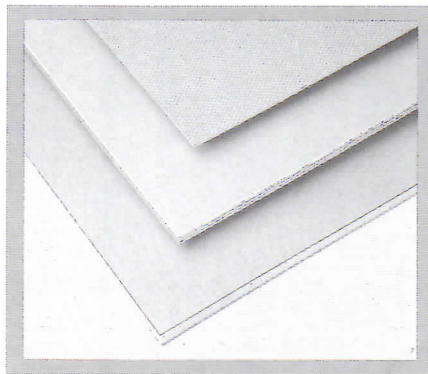

**Keder, Profile, Möbelschlösser und -scharniere**

**26. Stoßkantenprofil mit Luftkammerpolster**

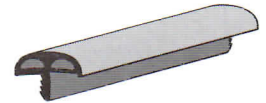

**27. Kantenprofil für Tür- und Klappenausschnitte**

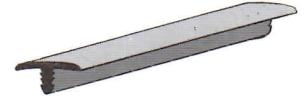

**28. Umrandungsprofil für Türen und Klappen**

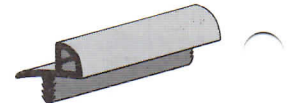

**29. Schlauchkeder als Ausgleich zwischen Möbel und Verkleidungen**

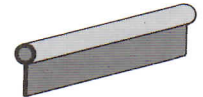

**30. Abschlußprofil für Verkleidungsplatten**

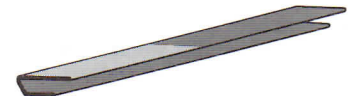

**31. T-Profil für Verkleidungsplatten**

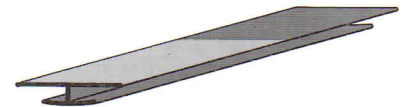

**32. Eckwinkelprofil für Verkleidungsplatten**

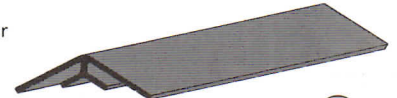

**33. Möbelschloß mit Schließwinkel**

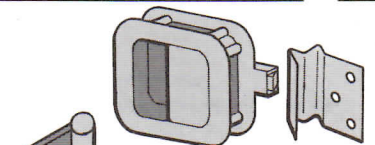

**34. Möbelscharniere**

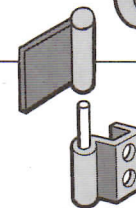

**Gardinen- und Polsterstoffe**

Der Westfalia-Gardinstoff ist ebenfalls pflegeleicht, strapazierfähig und schwer entflammbar.

**35. Gardinstoff-Meterware**

hellgrau, (Lagenbreite 1,60 m)

**36. Polsterstoff-Meterware**

grau-blau gemustert, Frisco (Lagenbreite 1,40 m)

**37. Isoliermaterial**

– 30mm dick, Lagenbreite 1,20m

– 40mm dick, Lagenbreite 1,20m



WESTFALIA WERKE Franz Knöbel & Söhne KG Postfach 26 40, 4840 Rheda-Wiedenbrück

[www.westfaliaLT.info](http://www.westfaliaLT.info) - a useful site for enthusiasts and owners of VW Westfalia LT campers